

INDUSTRIËLE DROOGKAST

T
REEKS

| T 11 | T 13 | T 13/13 | T 16 |
|--------------|--------------|------------------|--------------|
| 11KG 24LB | 13KG 29LB | 2X13KG 2X29LB | 16KG 35LB |



KENMERKEN

- Standaard gegalvaniseerde trommel
- Gebruiksvriendelijke microprocessor: Easy Control
- Combinatie van Radiale en Axiale luchtstroom - RADAX® concept:
 - Maximale warmteoverdracht
 - Laag energieverbruik
 - Korte droogtijd
- Grote deuropening voor gemakkelijk laden en ontladen
- Zelfreinigende pluïesfilter

OPTIES

- Versie met muntschakelaar
- Reverserende trommel
- Microprocessor Full Control
- Dubbel deurglas en extra isolatie
- Restvochtigheidscontrole SensoDry®:
 - Delicaat linnen kan op een veilige manier gedroogd worden
 - Restvochtigheidscontrole in %
 - Ideaal in combinatie met SoftWash®
 - Ideaal voor droogkuis, brandweer, etc.
 - Beschikbaar op zowel Easy als Full Control
- Voorpaneel in roestvrij staal

T 13/13



STANDAARD TROMMEL
UIT ROESTVRIJ STAAL



ENERGIE-
RENDEREND



GET AHEAD IN LAUNDRY

| TYPE | | T11 | T13 | T13/13 | T16 |
|-------------------------------|-------------------|---|---------------|---------------|---------------|
| CAPACITEIT | | | | | |
| Trommelcapaciteit 1:18 | kg (lb) | 12(26) | 16(35) | 2x16(2x35) | 19(42) |
| Trommelcapaciteit 1:22 | kg (lb) | 11(24) | 13(29) | 2x13(2x29) | 16(35) |
| Trommel volume | l | 250 | 285 | 2x285 | 345 |
| Afmetingen trommel | mm | Ø 760 | Ø 760 | 2xØ 760 | Ø 760 |
| Aantal trommels | | 1 | 1 | 2 | 1 |
| Aantal beladingsdeuren | | 1 | 1 | 2 | 1 |
| LUCHTSTROOM | m ³ /h | 520 | 550 | 1050 | 600 |
| GEMIDDELDE DROOGTIJD | l/min. | 190 | 225 | 2x225 | 300 |
| MOTORS | | | | | |
| Ventilator | kW | 0,55 | 0,55 | 2x0,75 | 0,55 |
| Aandrijving | kW | 0,25 | 0,25 | 2x0,25 | 0,25 |
| GASVERWARMING | | | | | |
| Aansluiting gas | NPT | 1/2" | 1/2" | 2x1/2" | 1/2" |
| Elektrische aansluiting | | 3x220-240V 50Hz, 1x220-240V 50Hz, 3x380-415V 50Hz | | | |
| Energie | kW | 16,5 | 19,5 | 2x19,5 | 25 |
| | kBTU/h | 56,3 | 66,5 | 2x66,5 | 85,3 |
| STOOM VERWARMING | | | | | |
| Stoom aansluiting | NPT | 3/4" | 3/4" | 3/4" | 3/4" |
| Elektrische aansluiting | | 3x220-240V 50Hz 1x220-240V 50Hz 3x380-415V 50Hz | | | |
| Stoomvermogen* | kW | 16,5-22 | 19,5-27 | 2x19,5-27 | 22-32 |
| Stoomdruk | bar | 3-6/7-10 | 3-6/7-10 | 3-6/7-10 | 3-6/7-10 |
| ELEKTRISCHE VERWARMING | | | | | |
| Elektrische aansluiting | | 3x220-240V 50Hz, 3x380-415V 50Hz, 3x480V 60Hz | | | |
| Energie | kW | 13,5 | 18,0 | 2x18,0 | 24,0 |
| PROGRAMMATOR | | | | | |
| Easy control anti-vandaal | | Standaard | Standaard | Standaard | Standaard |
| Professioneel gebruik | | Verkrijgbaar | Verkrijgbaar | Verkrijgbaar | Verkrijgbaar |
| UITLAAT | mm | 200 | | | |
| AFMETINGEN | | | | | |
| HxBxD | mm | 1680x795x1070 | 1680x795x1160 | 2030x795x1240 | 1680x795x1280 |
| Netto gewicht | kg | 230 | 250 | 370 | 250 |
| TRANSPORT GEGEVENS | | | | | |
| Verpakking HxBxD | mm | 1785x855x1100 | 1785x855x1190 | 2120x880x1325 | 1785x855x1310 |
| Bruto gewicht | kg | 240 | 265 | 385 | 270 |

* Stoomvermogen is variabel, hangt af van de stoomdruk. De afmetingen van de machines omvatten alle aansluitingen

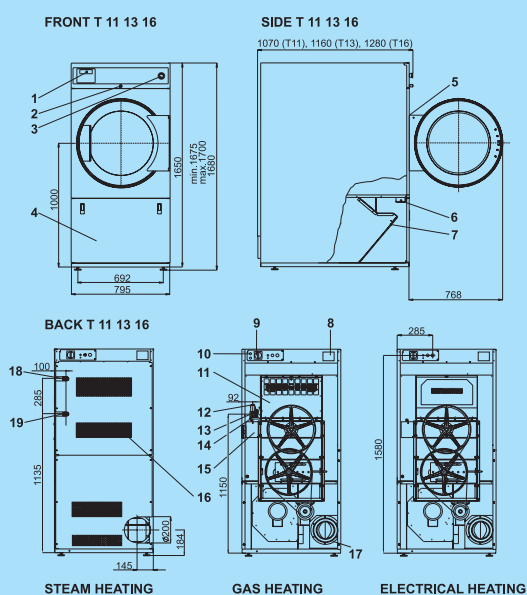

1. Elektronisch bedieningsapparaat
2. Slot van het bedieningspaneel
3. Noodstop (niet geldig voor versie met muntinwerp)
4. Deksel van de stoffilter
5. Microschakelaar van het deurslot
6. Microschakelaar van het deksel van de stoffilter
7. Stoffilter
8. Productie-etiket
9. Hoofdschakelaar
10. Hoofdtoevoer van elektrische energie
11. Verwarmingscompartiment
12. Gasventiel (slechts bij versie gasverwarming)
13. Drukregelaar
14. Gasleiding (slechts versie bij gasverwarming)
15. Schakelaar van luchtstroming
16. Afvoer opening
17. Uitlaatpijp
18. Stoomvoorziening
19. Condensatieafvoer