

# XTREEM ENERGIE-EFFICIËNTE LAAGZWIERENDE WASMACHINES

**RX**  
REEKS

RX80	RX105	RX135
7,5KG 17LB	10,5KG 23LB	13,5KG 30LB



## KENMERKEN

- Vaststaand, lage zwiersnelheid, G factor van 200
- Bovenpaneel in roestvrij staal en antracietgrijze voor- en zijpanelen
- Trommel en kuip van roestvrij staal
- Xcontrol – gebruiksvriendelijke microprocessor
- Gepatenteerde zeepbak
- Grote afvoerklep (Ø 76 mm)
- Gemakkelijke service van de belangrijkste onderdelen via voorkant
- Grote deuropening voor gemakkelijk laden en ontladen

## OPTIES

- Xcontrol Plus – vrij programmeerbaar
- Timer met muntbediening (CPS)
- Voorpaneel en zijpanelen in roestvrij staal
- USB-poort (aan het achterpaneel)
- Easy Soap – aansluiting voor vloeibare zeep
- Pompen voor vloeibare zeep
- Waterrecoverykit
- Verwarming met stoom
- Afvoerpomp (RX80)



ERGONOMISCHE  
CONSTRUCTIE



GROTE  
DEUROPENING



LAAG WATER EN  
ENERGIE-  
VERBRUIK



GET AHEAD IN LAUNDRY 

TYPE		RX80	RX105	RX135
<b>BINNENTROMMEL</b>				
maximale capaciteit 1:9	kg	9	12	15
capaciteit 1:10	kg	7,5	10,5	13,5
Volume	liter	75	105	135
Diameter	mm	530	620	620
<b>TROMMEL TOERENTAL</b>				
Wassnelheid	tpm	50	46	46
zwersnelheid	tpm	820	760	760
<b>G-FACTOR</b>				
		200	200	200
<b>VERWARMING</b>				
Elektriciteit (standaard)	kW	6 / 9	6 / 9 / 12	6 / 9 / 12
Stoom	bar	1 - 8	1 - 8	1 - 8
Warm water	°C	90	90	90
Geluidsniveau	dB (A)	< 65	< 65	< 65
Aansluiting waterklep	BSP	3/4"	3/4"	3/4"
Waterdruk	kPa	100-800	100-800	100-800
Rec. waterdruk	kPa	300-500	300-500	300-500
Water inlaat	l/min	20	20	20
Afvoerklep	Buit Ø mm	76	76	76
Hoeveelheid debiet met afvoerklep	l/min	210	210	210
Stoomklep verbinding		1/2"	1/2"	1/2"
Stoomdruk	kPa	100-800	100-800	100-800
<b>AFMETINGEN</b>				
HxBxD	mm	1115x660x785	1225x750x785	1225x750x900
Nettogewicht	kg	135	170	190
<b>TRANSPORTGEGEVENS</b>				
Verpakt HxBxD	mm	1245x710x835	1355x800x835	1355x800x950
Brutogewicht	kg	145	185	200

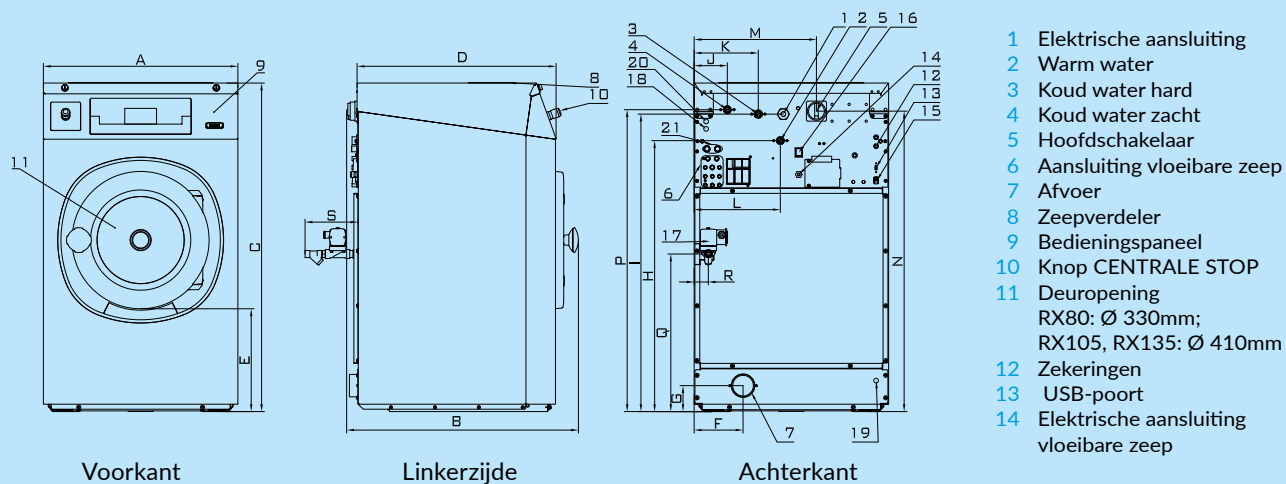

## AFMETINGEN

	A	B	C	D	E	F	G	H	I	J	K	L	M	N	P	Q	R	S
RX80	660	785	1115	676	349	166	88	920	1010	113	218	293	415	1020	1025	535	48	180
RX105	750	785	1225	676	342	225	98	1030	1120	113	218	338	505	1130	1135	480	42	192
RX135	750	900	1225	788	342	225	98	1030	1120	113	218	338	505	1130	1135	480	42	192
	breedte		diepte		hoogte													

		RX80
Waterverbruik	l/kg	6,9
Electriciteitsverbruik	kWh/kg	0,17

\* Programma nr. 11

Primus behoudt zich het recht de machines en specificaties in deze folder op elk ogenblik te wijzigen zonder voorafgaand bericht. Details en foto's zijn enkel informatief en nooit bindend.

[www.primuslaundry.com](http://www.primuslaundry.com)

Primus by Alliance Laundry Systems

ECO<sup>3</sup>  
smart technology

