

# HYGIËNISCHE WASMACHINES MET HOGE ZWIERSNELHEID



MXB  
SERIE

MXB360    MXB500    MXB700

36 KG 79 LB	50 KG 110 LB	70 KG 154 LB
----------------	-----------------	-----------------



## KENMERKEN

- Vrijstaand, hoge zwiersnelheid
- Overgedimensioneerd frame, lagers en trommel
- Grote afvoerleppe (2 x Ø 76 mm)
- Gemakkelijke toegang tot alle onderdelen
- Frequentieregeld motor
- Grote deuropening voor gemakkelijk laden en lossen
- Geperforeerde tilribben: meer mechanische actie, lager waterverbruik
- USB- en RS485-aansluiting
- Zeepverdeler met 5 verwijderbare zeepbakken
- Ontworpen met het oog op ergonomie

## OPTIES

- Gepatenteerde Cascade Drum
- Dispenserpompen voor vloeibaar zeep
- Isolatie voor lager energieverbruik en geluidsreductie
- Versie zonder zeepbak
- Afvoerlep voor waterrecuperatie
- Kraan voor waterstaal
- Tweede display (aan de schone zijde)
- Zij-afvoer
- Extra visualisatie van het einde van de cyclus (oranje licht + signaal)
- Extra visualisatie van het einde van de cyclus (signalisatielicht + signaal)
- Optiload® - Weegstelsel
- Derde waterinlaat
- Luchtgeactiveerde waterinlaten

## XCONTROL FLEX PLUS PLATFORM

- 7" full-colour touchscreen met veegfunctie: zeer intuïtief voor gebruikers
- Gebruiksvriendelijk scherm met ingebouwde bedieningsaanwijzingen als onderdeel van de besturing
- Volledige informatie over de besturing beschikbaar in 34 talen
- Draadloze communicatie voor programmering en firmware-updates via cloud
- Geautomatiseerde serviceberichten om gebruikers aan onderhoudstaken te herinneren
- Te combineren met Trace-Tech™ en i-Trace-beheerssoftware voor wasrijen een perfecte controle van uw wasinstallatie



XControl FLEX PLUS-schermen voor benadering, programma's en cycli



GET AHEAD IN LAUNDRY

TYPE		MXB360	MXB500	MXB700
<b>CAPACITEIT</b>				
Trommelvolume	l	360	500	700
Capaciteit (1:10)	kg/lb	36/79	50/110	70/154
Capaciteit (1:9)	kg/lb	40/88	55,5/122	78/172
Trommeldiameter			775	
Trommeldiepte	mm	764	1060	1484
Type trommel			Cascade	
Aantal trommels		1	1	2
Aantal laaddeuren		1	1	2
Aantal uitlaaddeuren		1	1	2
<b>MOTORS</b>				
Vermogen	kW	4		7,5
<b>TROMMELTOERENTAL</b>				
Wassnelheid	tpm		41	
Zwiersnelheid	tpm		900	
<b>G-factor</b>				
			350	
<b>STURING</b>				
XControl FLEX PLUS			standaard	
<b>OMKASTING</b>				
Deuropeningshoek			155	
<b>VERWARMING</b>				
100% warm water	°C		90	
100% elektrisch	kW	36	48	60
Stoom hoge druk	bar		3-8	
<b>AANSLUITING</b>				
Elektrisch			3×200-240 V 50/60 Hz 3×380-415 V 50/60 Hz 3×440-480 V 50/60 Hz	
Waterinlaat	in		3× 1"	
Stoominlaat	in		3/4"	
Afvoerdiameter	in		2× 3"	
<b>AFMETINGEN</b>				
H×B×D	mm	1700×1270×980	1700×1566×980	1700×2032×980
Netto gewicht	kg	960	1130	1310
<b>TRANSPORTGEGEVENS</b>				
Verpakt H×B×D	mm	2005x1530x1255	2005x1830x1255	2005x2290x1255
Bruto gewicht	kg	1090	1280	1470

36/500kg

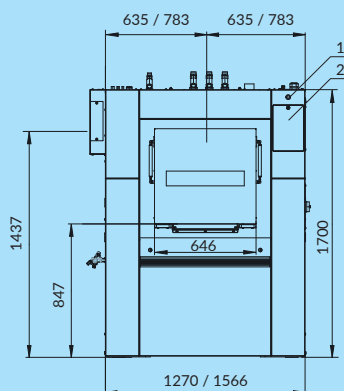

70 kg

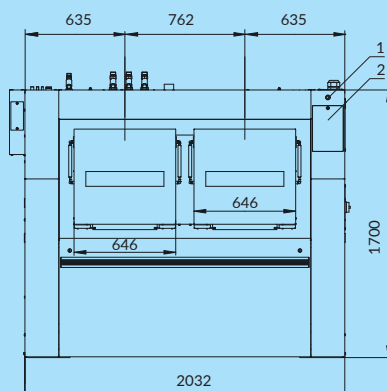

36, 50, 70 kg

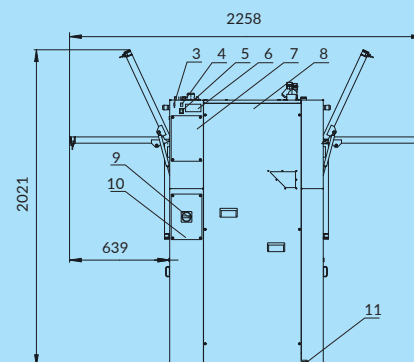

- 1 Noodstop
- 2 Bedieningspaneel
- 3 USB-poort
- 4 PC-programmeeraansluiting

- 5 Schakelaar: stoom-/elektrische verwarming
- 6 Typeplaatje
- 7 Elektrische signalen deksel vloeibare zeep
- 8 Deksel elektrische componenten met frequentiesturing

- 9 Hoofdschakelaar
- 10 Hoofdschakelaar
- 11 Potentiaalvereffeningsaansluiting

Primus behoudt zich het recht voor de machines en de specificaties in deze folder te allen tijde te wijzigen, zonder voorafgaande kennisgeving. Details en foto's zijn enkel ter informatie en nooit bindend.

[www.primuslaundry.com](http://www.primuslaundry.com)



Primus by Alliance Laundry Systems